



Constellation

Caminhões



31-320

MOTOR

Constellation 31-320

Modelo	Cummins ISC
	Turbo e Intercooler
Nº de cilindros	6 em linha
Cilindrada (cm ³)	8270
Diâmetro do pistão (mm)	114
Curso do pistão (mm)	135
Relação de compressão	17,5:1
Potência líq. máx. - cv (kW) / rpm (*)	320 (235) / 2000
Torque líq. máx. - kgfm (Nm) / rpm (*)	131 (1288) / 1300 - 1600
Seqüência de injeção	1-5-3-6-2-4
Sistema de injeção	Common Rail
Compressor de ar	Wabco 318

(*) Valores conforme NBR ISO 1585

TRANSMISSÃO

Caixa de mudanças	ZF 16S1650
Acionamento	Alavanca no assoalho
Nº de marchas	16 à frente (sincronizadas), 2 à ré
Relações:	1 ^a 15,39:1
	2 ^a 13,09:1
	3 ^a 10,57:1
	4 ^a 9,00:1
	5 ^a 6,96:1
	6 ^a 5,92:1
	7 ^a 4,58:1
	8 ^a 3,90:1
	9 ^a 3,36:1
	10 ^a 2,86:1
	11 ^a 2,31:1
	12 ^a 1,96:1
	13 ^a 1,52:1
	14 ^a 1,29:1
	15 ^a 1,00:1
	16 ^a 0,85:1
	Ré 12,44 / 10,59:1
Tração	6x4

EMBREAGEM

Tipo	Monodisco a seco, revestimento orgânico
Modelo	Sachs
Acionamento	Hidráulico, assistido a ar, "pull type"
Diâmetro do disco (mm)	430

EIXO DIANTEIRO

Tipo	Viga "I" em aço forjado
Modelo	Sifco 13K ou Meritor MFS-13

EIXO TRASEIRO MOTRIZ

Tipo	Eixo rígido em aço estampado
Modelo	Meritor MD/MR 25 168
Relação de redução	5,38 : 1 4,89:1 (opc)

SUSPENSÃO DIANTEIRA

Tipo	Eixo rígido
Molas	Semi-elípticas de ação progressiva
Amortecedores	Hidráulicos telescópicos de dupla ação
Barra estabilizadora	Normal de série

SUSPENSÃO TRASEIRA

Tipo	Eixos rígidos em Tandem - Randon (tipo Bogue)
Molas	Semi-elípticas, invertidas com ação progressiva

Dados técnicos sujeitos a alterações sem aviso prévio.

DIREÇÃO**Constellation 31-320**

Tipo	Hidráulica integral com esferas recirculantes
Modelo	ZF 8097
Relação de redução	17,4:1 a 20,6:1

CHASSI

Tipo	Escada, longarinas duplas, reforço em "C", superfície plana, perfil "U" constante, rebitado e parafusado
Material	LNE 28
Módulo seccional (cm ³)	431

RODAS E PNEUS

Aros das rodas	8,25" x 22,5
Pneus	295/80R22,5 / 12R22,5 (opc)

FREIOS

Freio de serviço	A ar, "S" came
Tipo	Tambor nas rodas dianteiras e traseiras
Circuito	Duplo, independente, três reservatórios de ar com secador. Condensador/separador de água e óleo (opc)
Área efetiva de frenagem (cm ²)	6607
Freio de estacionamento	Câmara mola acumuladora
Atuação	Rodas traseiras
Acionamento	Válvula moduladora no painel
Freio motor	Válvula tipo borboleta no tubo do escapamento
Acionamento	Eletropneumático, tecla no painel e comando no acelerador / pedal embreagem

SISTEMA ELÉTRICO

Tensão nominal	24V
Bateria	2 x 100Ah - 12V
Alternador	80A - 28V

VOLUMES (litros)

Tanque de combustível	Plástico 275,0
Cárter	máx. 19,0 - mín. 16,0 (sem filtro)
Caixa de mudanças	14,5
Eixos traseiros	19,0 (dianteiro) / 19,0 (posterior)
Direção	2,0
Sistema de arrefecimento c/ aquecimento	31,5

DIMENSÕES

Distância entre eixos (mm)	4800	5940
Círculo de viragem (m)	16,4	19,8

PESOS (kg)

Peso vazio		
eixo dianteiro	3840	3890
eixo traseiro	4500	4570
total	8340	8460
Capacidade técnica por eixo		
dianteiro	6500	
traseiro (anterior)	12000	
traseiro (posterior)	12000	
total admissível	30500	
Peso Bruto Total (PBT) - Homologado	23000	
Peso Bruto Total Combinado (PBTC)	56000	
Capacidade Máx. de Tração (CMT)	63000	
Capacidade de Carga Útil + Carroceria (legal / técnica)	14660/22160	14540/22040

DESEMPENHO (CÁLCULO TEÓRICO)

Relação de redução do eixo traseiro	4,89:1	5,38:1
Velocidade máxima (km/h)	104	96
Capacidade de rampa em PBTC (%)	36	39
Partida em rampa em PBTC (%)	28	31
Relação PBTC / Potência (kg/cv)	197	

Obs.: Dados projetados por simulação de performance

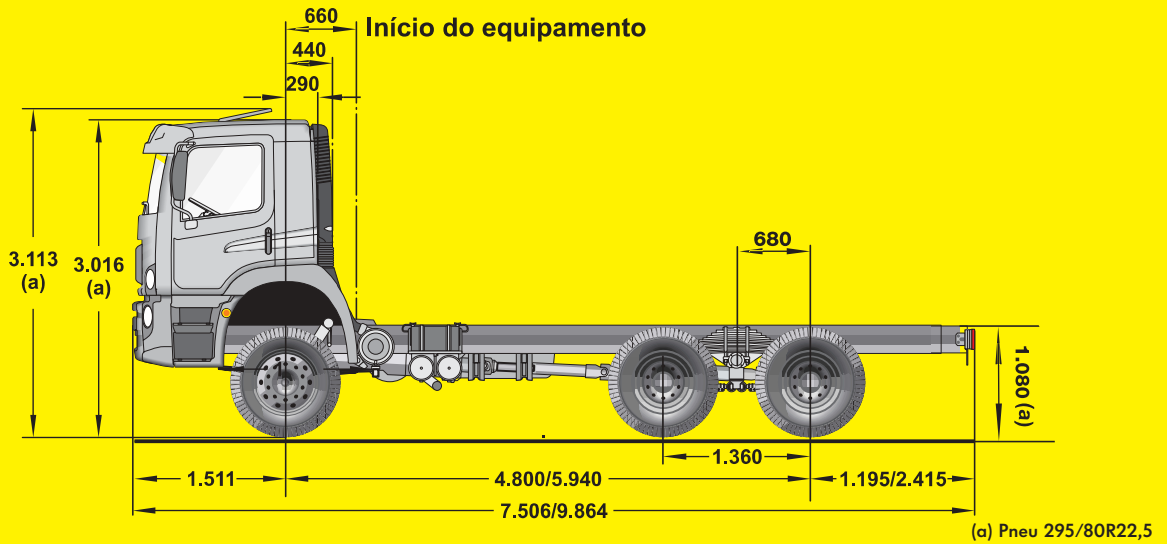
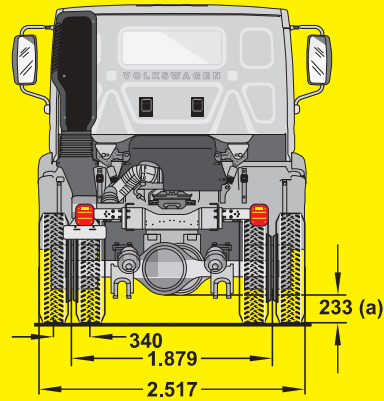
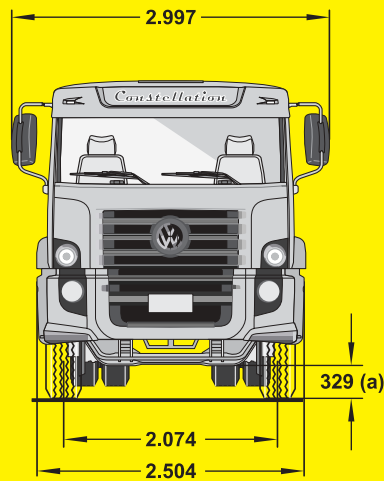

Dimensões principais (mm)

Curvas de desempenho do motor

31-320

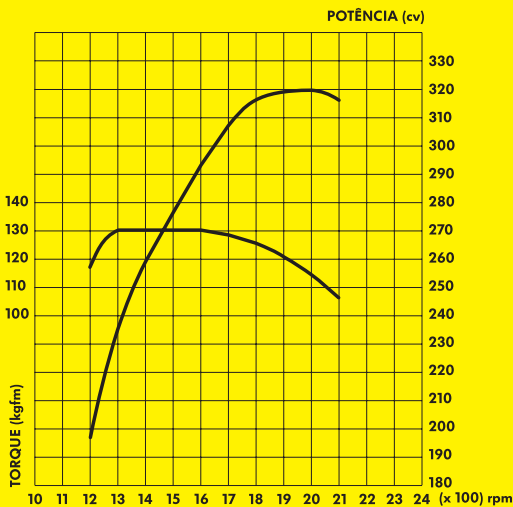

Os Caminhões Volkswagen são montados sob medida para o negócio de seus clientes. Mas essa filosofia, de fazer exatamente o que os clientes precisam, não termina quando efetivamos uma venda. Ela continua a valer em cada um de nossos 136 Concessionários, exclusivos e especializados em caminhões, com um pós-venda também sob medida, reconhecido como um dos melhores do mercado, com Peças e Acessórios também idealizados exatamente para o caminhão que você comprou. E com o VolksTotal, o primeiro plano de manutenção sob medida, que você contrata do jeito que for melhor para o seu tipo de atividade. E, para que não fique faltando nada, todo Caminhão Volkswagen conta com a cobertura do **CHAMEVOLKS**, o plantão 24 horas, todos os dias, que garante socorro e tranquilidade em todo o Brasil.



Volkswagen do Brasil Indústria de Veículos Automotores Ltda.
Marketing Caminhões e Ônibus - Rua Volkswagen, 291
CPI 8085 São Paulo - SP CEP 04344-900

Impresso no Brasil em 05/2007 - Imagens meramente ilustrativas

Seu Concessionário Volkswagen: