



Constellation 26.280 6x4

Caminhões e Ônibus



Especificações técnicas

Constellation 26.280 6x4

MOTOR

Fabricante / Modelo	MAN D08 36 280
Nº de cilindros / Cilindrada (cm³)	6 cil / 6871
Potência Líq. Máx. - cv (kw) @ rpm (*)	275 (205) @ 2300
Torque Líq. Máx. - Nm @ rpm (*)	1050 @ 1100 - 1750
Sistema de Injeção	Common rail
Compressor de Ar	Wabco 238
Norma de emissões	Proconve P7
Tecnologia de Emissões	EGR
Tomada de Força	Repto (opc.)

(*) Valores conforme NBR ISO 1585

TRANSMISSÃO

Fabricante / Modelo	ZF / 16S 1485	
Tipo / Acionamento	Manual / à cabo	
Nº de marchas	16 à frente / 2 à ré	
Relação de transmissão:	1ª 18,10:1 2ª 15,38:1 3ª 12,44:1 4ª 10,57:1 5ª 8,18:1 6ª 6,95:1 7ª 5,39:1 8ª 4,58:1 R1 14,63:1	9ª 3,95:1 10ª 3,35:1 11ª 2,71:1 12ª 2,30:1 13ª 1,78:1 14ª 1,51:1 15ª 1,17:1 16ª 1,00:1 R2 12,44:1
Sistema de Tração	6 x 4	

EMBREAGEM

Fabricante / Tipo	Eaton / monodisco a seco, revestimento orgânico
Acionamento	Push type, hidráulico assistido a ar
Diâmetro do disco (mm)	395

EIXO DIANTEIRO

Fabricante / Modelo	Sifco / 13K
Tipo	Viga "I" em aço forjado

EIXO(S) TRASEIRO(S) MOTRIZ(ES)

Fabricante / Modelo	Meritor / MT 46145
Tipo	Eixo rígido em aço estampado
Relação de redução	5,29:1 e 4,88:1 (opc.)
Bloqueio de diferencial	Normal de série

SUSPENSÃO

Dianteira	Molas semi-elípticas de duplo estágio, amortecedores hidráulicos telescópicos de dupla ação, barra estabilizadora
Traseira	Eixos rígidos motrizes, em tandem - Randon (tipo Bogie), molas semi-elípticas invertidas, com ação progressiva

DIREÇÃO

Fabricante / Mode	ZF / 8097
Tipo	Hidráulica integral com esferas recirculantes

CHASSIS

Tipo	Escada, longarinas duplas, reforço em "C", superfície plana, perfil "U" constante, rebitado e parafusado
Material	LNE 28
Módulo Seccional (cm3)	418

RODAS E PNEUS

Tipo	Aço (7,50" x 20,0" / 7,5" x 22,5" / 8,25" x 22,5")
Pneus	11 R22,5 / 10,00 R20 / 275 x 80 R22,5 (opc.)

FREIOS

Freio de Serviço	Ar, tambor nas rodas dianteiras e traseiras
Tipo / Circuito	S-Came / circuito duplo, independente, reservatórios de ar, secador de ar com filtro coalescente
Freio de Estacionamento	Câmara de molas acumuladoras
Atuação	Rodas traseiras
Acionamento	Válvula moduladora no painel
Freio Motor / tipo	Freio de descompressão e válvula tipo borboleta / MAN exhaust valve brake
Acionamento	Eletropneumático, tecla no painel e comando no acelerador

SISTEMA ELÉTRICO

Tensão Nominal	24V
Tomada auxiliar p/ 12 volts	Série
Bateria cab. est. / leito	2 x (12 V - 100Ah) / 2 x (12 V - 135Ah)
Alternador	80A - 28V

VOLUMES DE ABASTECIMENTO (l)

Combustível / material	275 / Plástico
Cárter com filtro / sem filtro	27,5 / 26
Caixa de Mudanças	14,0
Eixo Traseiro	19,0 (dianteiro) / 19,0 (posterior)
Direção	2,0
Sistema de Arrefecimento	29,0

DIMENSÕES (mm)

Distância entre-eixos (eixos extremos)	A	3440 (4800)	4580 (5940)
Balanço dianteiro		1511	
Balanço traseiro	B	1195	2415
Comprimento total	C	7506	9866
Altura da Plataforma de Carga	D		1075
Largura máxima dianteira (extremos do para-choque)			2504
Largura entre logarinas (extremos)			882
Bitola dianteira			2074
Bitola traseira			1879
Vão livre dianteiro			329
Vão livre traseiro			233
Ângulo de entrada	E		22
Ângulo de saída	F	40	15,5

PESOS (kg)

Peso em ordem de marcha (Total) - cab. est. / leito	7540 / 7690	7630 / 7780
Eixo dianteiro - cab. est. / leito	3870 / 4090	3910 / 4130
Eixo traseiro - cab. est. / leito	3670 / 3600	3720 / 3650
Capacidade técnica (Total)		26300
Eixo dianteiro		6100
Eixo traseiro		20200
Peso bruto total (PBT) - homologado		23000
Peso bruto total combinado (PBTC)		42000
Capacidade Máxima de Tração (CMT)		42000
Capacidade Máxima de Carga Útil + carroceria	15460 / 15310	15370 / 15220

(*) Cabine estendida

Obs.: Os pesos podem sofrer alterações devido aos itens opcionais. Tolerância + ou - 3%. (Referência NBR ISO 1176)

DESEMPENHO (CÁLCULO TEÓRICO)

Relação de redução do eixo traseiro	5,29 : 1	4,88:1
Velocidade máxima (km/h)	87	93
Capacidade de rampa em PBTC (%)	45	41
Partida em rampa em PBTC (%)	36	33

Obs.: Dados projetados por simulação de performance

Cabine Estendida

Dimensões principais (mm)

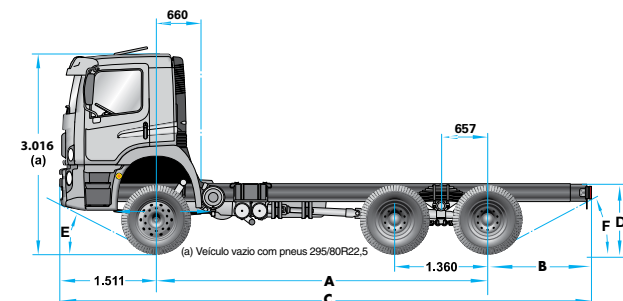
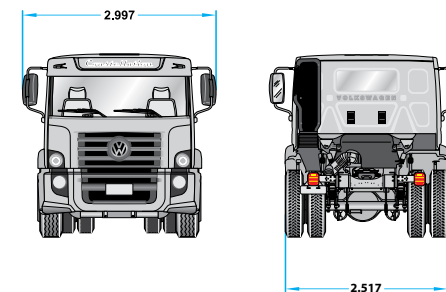

Cabine Leito Teto Alto

