

# D6N

## Trator de Esteiras



### Motor

Modelo do Motor	Cat® 3126B DITAAC	
Potência no Volante	108 kW	145 hp

### Pesos de Operação

Arranjo DS-XL	15 885 kg	35,020 lb
Arranjo FTC-XL	15 586 kg	34,361 lb

### Capacidade de Lâmina

Arranjo XL-VPAT	3.18 m <sup>3</sup>	4.16 jd <sup>3</sup>
Arranjo XL-SU	4.28 m <sup>3</sup>	5.6 jd <sup>3</sup>

# Trator de Esteiras D6N

*Resposta e controle excelentes com Direção Diferencial resultam em produtividade e versatilidade para qualquer trabalho.*

---

## Motor

- ✓ O motor 3126B Caterpillar® oferece um sistema eletrônico de injeção direta de combustível para potencializar o desempenho e oferecer a potência que você precisa para maximizar a produção. O 3126B atende às exigências EPA Tier 2, Stage II da Europa e MOC Step 2 do Japão, que tratam da emissão de poluentes. **pág. 4**

---

## Material Rodante

- ✓ Exclusivamente para as máquinas Caterpillar, o SystemOne™ aumenta a vida útil do sistema do material rodante, melhora a confiabilidade e reduz os custos de propriedade e operação. Os arranjos de roda motriz elevada são projetados para otimizar o equilíbrio e o desempenho tanto em aplicações de acabamento quanto de movimentação de grandes quantidades de material. **pág. 13**

---

## Trem de Força

Componentes robustos, duráveis e confiáveis oferecem potência suave e sem falhas, e confiabilidade por muito mais tempo. As características da mudança automática e redução automática de marcha aumentam o conforto do operador. **pág. 5**

---

## Direção Diferencial

- ✓ O confiável sistema mantém tração constante em ambas as esteiras nas curvas. O controle simultâneo de direção e velocidade, com apenas uma das mãos oferece o máximo de produção. **pág. 6**

---

## Ferramentas de Trabalho

A Caterpillar oferece uma grande variedade de projetos de lâminas e de outras ferramentas de trabalho para enfrentar virtualmente qualquer trabalho de maneira rápida e eficiente. **pág. 14**

*Projetado para um rendimento insuperável nos canteiros de obras mais difíceis. Combinando potência, componentes robustos e equilíbrio superior, o versátil D6N é projetado para as condições de trabalho mais adversas. Ele mantém o material em movimento com a confiabilidade e a durabilidade que você espera das máquinas Caterpillar.*



---

### Compartimento do Operador

- ✓ O compartimento do operador de última geração tem níveis reduzidos de ruído, baixa vibração e boa visibilidade. O controle hidráulico pilotado reduz o esforço para controlar a lâmina e o escarificador, reduzindo a fadiga do operador. **pág. 8**

---

### Sistemas AccuGrade® Laser e GPS de Orientação e Controle da Máquina

- ✓ Ajudando a revolucionar a forma com que você movimentar a terra, os sistemas AccuGrade® Laser e GPS podem ser facilmente instalados nas máquinas equipadas com a opção AccuGrade Ready Option. **pág. 10**

---

### Estrutura

- ✓ Fundidos e pesadas chapas de aço soldadas asseguram uma estrutura rígida em uma só peça. A cabine aparafusada sobre coxins de borracha reduz os níveis de ruído e vibração. Coxins de borracha para isolamento do tanque de combustível eliminam as vibrações e reduzem a tensão. **pág. 12**

---

### Manutenção

- ✓ O tempo dos intervalos entre os serviços de manutenção preventiva foi aumentado, permitindo mais tempo de máquina produtiva. Todos os componentes principais, filtros, e os pontos de lubrificação são facilmente acessíveis e de projeto modular. O sistema de monitoramento atualizado EMS III da máquina teve aumentada sua capacidade de diagnósticos. **pág. 16**

---

### Atendimento Total ao Cliente

Seu Revendedor Cat oferece uma ampla gama de serviços que podem ser combinados com um Acordo de Atendimento do Cliente. O revendedor pode personalizar um plano para você, desde serviços de manutenção preventiva até a manutenção total da máquina, permitindo que você potencialize seu retorno sobre o investimento. **pág. 17**



✓ *Nova Característica*

## Motor

O motor eletrônico 3126B DITAAC Caterpillar atende às exigências EPA Tier 2, Stage II da Europa e MOC Step 2 do Japão, que tratam da emissão de poluentes, e oferece excelentes níveis de desempenho



**Motor 3126B Cat.** O motor 3126B Cat é projetado para fácil manutenção e pode ser reformado para vidas úteis adicionais. Com o sistema de combustível HEUI™, a pressão da injeção é independente da rotação do motor e oferece o máximo de eficiência com baixos níveis de emissões.

Equipado com um aquecedor eletrônico para o ar de admissão, o 3126B aquece o ar no coletor de admissão, para partidas mais fáceis, e reduz a fumaça branca nas partidas a frio. As máquinas ativam automaticamente o aquecedor do ar de admissão, que dispõe de temporizador, antes da partida do motor.

### Turboalimentado e Pós-Arrefecido.

Uma perfeita combinação de turboalimentação e pós-arrefecimento ar-ar resulta em maior potência com rotação constante e baixas temperaturas de exaustão.

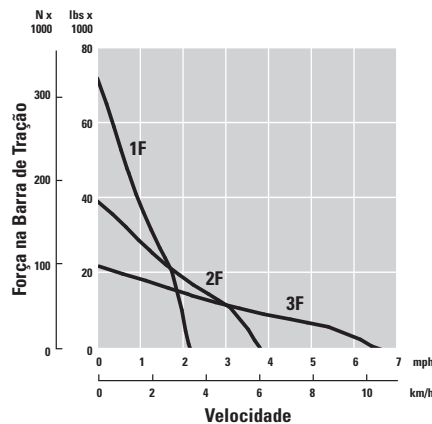

Força na Barra de Tração do D6N

**Sobretorque.** O sistema eletrônico de injeção direta do combustível oferece um aumento controlado no fornecimento do combustível quando o motor perde rotação por sobrecarga. Isso resulta em maior potência, acima da potência nominal. Uma combinação de maior sobretorque e máxima potência do motor melhora a resposta, oferece maior força na barra de tração e ciclos mais rápidos de trabalhos de lâmina.

- Sobretorque de 70%.

**Características do motor 3126B.** As principais características incluem:

- Motor eletrônico com maior cilindrada com níveis mais baixos de emissões e melhor capacidade de partidas a frio.
- Ligação entre o trem de força e o motor com mudanças controladas eletronicamente.
- Correia Poly-Vee tipo serpentina do ventilador do motor com característica de tensionamento automático elimina o tradicional sistema de 3 a 4 correias.
- O intervalo de troca do óleo e do filtro do motor é 500 horas após o início da produção.
- Sistema de arrefecimento ATAAC.
- Radiador com placa de alumínio oferece excelente capacidade de arrefecimento.

## Trem de Força

*Componentes resistentes, duráveis e confiáveis oferecem potência suave e sem falhas e grande confiabilidade.*



**Conversor de Torque.** O conversor de torque de estágio único do D6N responde eficientemente às condições mutáveis de carga, oferecendo multiplicação do torque, aumentando, portanto, a força na barra de tração. Ele oferece proteção aos componentes do trem de força, impedindo cargas de choque resultantes de aplicações pesadas de lâmina. O conversor de torque combina eficientemente com os componentes do trem de força e oferece o desempenho superior que você precisa.

### Mudança Automática e Redução

**Automática de Marcha.** A mudança automática de marcha permite que o operador selecione previamente uma marcha à frente e à ré para mudanças direcionais fáceis e eficientes

As configurações de mudança automática incluem:

- De primeira à frente para segunda à ré
- De segunda à frente para segunda à ré
- De segunda à frente para primeira à ré

A redução automática de marcha permite que a transmissão mude automaticamente para uma marcha inferior quando são detectados aumentos significativos de carga.

**Transmissão.** A servo-transmissão planetária, de qualidade comprovada, tem 3 velocidades à frente e 3 à ré, e utiliza embreagens de grande diâmetro e alta capacidade, arrefecidas a óleo. Para potencializar a vida útil da transmissão, o projeto planetário distribui as cargas e tensões por engrenagens múltiplas.

- O sistema de modulação regula a rotação do motor durante mudanças direcionais de alta energia para uma operação mais suave e maior vida útil dos componentes.
- A transmissão e o conjunto da coroa têm projeto modular e deslizam por trilhos para fora do compartimento da transmissão, facilitando sua remoção, mesmo com o ríper instalado.
- O fluxo de óleo forçado lubrifica e arrefece os pacotes de embreagens, resultando em máxima vida útil.
- A mudança por compensação de carga oferece engates suaves das embreagens sob condições severas de carga.

**Embreagem da Direção e Freios.** Placas e discos de embreagem de grande diâmetro, arrefecidos a óleo e atuados hidráulicamente oferecem maior capacidade de torque e vida útil mais longa.



**Comando Final Elevado.** Os comandos finais são isolados do solo e do impacto induzido pelas cargas da ferramenta de trabalho para maior vida útil.

### Controles da Direção e da Transmissão.

O D6N oferece Direção Diferencial e Controles na Ponta dos Dedos para o sistema da direção. Ambos sistemas proporcionam o controle que os operadores precisam para todas as aplicações. Botões de toque suave, localizados nos controles da direção, mudam a transmissão eletronicamente controlada.

### Controle Eletrônico da Pressão da

**Embreagem.** O D6N tem um característica adicional para a mudança da transmissão para melhor desempenho e maior conforto do operador – trata-se do controle eletrônico da pressão da embreagem. Esta característica exclusiva oferece mudanças mais suaves regulando e modulando as embreagens individuais, com base nas condições de operação do momento.

## Direção Diferencial

Um D6N equipado com Direção Diferencial mantém a potência em ambas as esteiras durante as manobras. Os operadores têm pleno controle da velocidade e da direção da máquina, com o controlador em forma de leme, potencializando a produção.



**Sistema de Controle tipo Leme.** O sistema de controle tipo leme permite que operador controle a direção, o sentido e a transmissão com apenas uma das mãos.

- A barra de controle da direção diferencial tem botões que permitem fáceis mudanças de marchas inferiores e superiores.
- A barra de controle é facilmente empurrada para a frente para virar o trator para a esquerda, e puxada para trás para virar o trator para a direita.
- Quanto mais você movimentar a barra de controle, mais fechada será a curva.
- Para mudar a direção da máquina, o operador gira a barra de controle no sentido horário para a frente ou no sentido anti-horário para trás. A posição em neutro da transmissão fica no meio, entre as duas.
- O baixo esforço na barra de controle assegura o conforto do operador durante longos turnos de trabalho.

**Curvas Feitas Com a Direção Diferencial.** Com a direção diferencial, grandes cargas de lâmina podem ser suavemente manobradas durante toda a curva. O operador mantém controle preciso em encostas, ao redor de edifícios, estruturas como pilares de pontes, árvores ou outros obstáculos.

- A Direção Diferencial facilita o trabalho em áreas restritas, oferecendo um raio de giro que é “O Melhor em sua Classe”.
- A modulação da direção é milimetricamente ajustada para um controle preciso em todas as aplicações de giro.
- Independentemente das condições do solo, a direção é consistente porque a potência é mantida em ambas as esteiras durante a operação.

**Sistema de Direção Diferencial.** Um diferencial planetário gira a máquina acelerando uma esteira e reduzindo a velocidade da outra, mantendo potência total em ambas. O sistema de direção diferencial consiste de:

- Três conjuntos de engrenagem planetária.
- Uma bomba hidráulica de vazão variável dedicada.
- Um motor da direção bidirecional de cilindrada fixa.
- Engrenagens de comando da direção para trabalho pesado.
- Dois conjuntos de engrenagens planetárias (direção e comando) formam o diferencial duplo.
- Um terceiro conjunto de engrenagens planetárias está localizado no alojamento principal e oferece um máximo de 4,0 km/h (2,49 mph) de diferença de velocidade entre as esteiras.

**Operação.** Quando o operador move a máquina à frente em linha reta, a potência flui através do conjunto de coroa e pinhão da transmissão para o diferencial duplo, transmitindo potência por igual e ininterrupta para cada comando final. Durante as curvas, a potência é transferida para a esteira do lado de fora da curva, acelerando sua velocidade. A velocidade da esteira do lado de dentro da curva é reduzida para acomodar um raio de giro menor. A velocidade de deslocamento do trator continua a mesma durante toda a curva.



**1) Compartimento do Operador.** O compartimento do operador de última geração tem níveis reduzidos de ruído, menor vibração na cabine e maior área envidraçada.

**2) Controle da Direção.** Os sistemas da barra em forma de leme da Direção Diferencial e o Controle com a Ponta dos Dedos (FTC) opcional oferecem controle da direção e da transmissão, simultaneamente, com apenas uma das mãos.

**3) Motor da Direção Diferencial.** O motor hidráulico bidirecional da direção ativa o diferencial duplo, que muda a velocidade das esteiras individualmente. A redução da velocidade de uma esteira e o aumento da velocidade da outra resultam em uma curva suave.

**4) Transmissão Power Shift.** O comprovado projeto planetário oferece rápidas e suaves mudanças de marchas, distribuindo as cargas em engrenagens múltiplas para uma vida útil mais longa.

**5) Comando Final.** O comando final elevado da Caterpillar oferece isolamento do solo e das cargas de impacto das ferramentas de trabalho, aumentando a vida útil.

**6) Conjunto dos Freios.** Discos de freio de grande diâmetro e arrefecidos a óleo oferecem longa vida útil.

**7) Motor.** O motor 3126B HEUI Caterpillar atende às mais exigentes regulamentações internacionais quanto à emissão de poluentes.

**8) Radiador.** O radiador com placas e barras de alumínio oferece excelente transferência de calor.

**9) Conversor de Torque.** Eficiente conversor de torque oferece multiplicação de torque para aumentar a força na barra de tração e protege o trem de força de cargas de choque.

## Compartimento do Operador

*O compartimento do operador de última geração tem níveis reduzidos de ruído, baixas vibrações na cabina e excelente visibilidade. O assento de suspensão pneumática da série Comfort Caterpillar (opcional) ajuda a reduzir a fadiga do operador.*



**Cabine.** O projeto é espaçoso e confortável para promover a produtividade durante todo o turno de trabalho. Grandes painéis de vidro nas janelas e portas permitem excelente visibilidade para a lâmina e para as laterais e traseira da máquina. O projeto de vedação das portas e janelas resulta em uma cabine totalmente pressurizada e impede a entrada de poeira. Material fono-absorvente e painéis de espuma reduzem os níveis de ruído para 79 dB(A), desde que o procedimento e as condições do teste dinâmico sejam os especificados na norma ISO 6394:1998.

Os controles individuais dos limpadores de pára-brisa estão localizados na parte dianteira do painel do teto. O sistema de arrefecimento é incorporado na estrutura da cabine, oferecendo boa visibilidade para a traseira da máquina.



**Assento de Suspensão Pneumática Série Comfort C500 Cat.** O Assento de Suspensão Pneumática da Série Comfort C500 Caterpillar é ergonomicamente projetado para oferecer conforto ao operador em várias condições de canteiros de obras (opcional).

- O assento é totalmente ajustável para o máximo de conforto para o operador e o mínimo de fadiga.
- A almofada do assento reduz a pressão na região inferior das costas e nas coxas, permitindo movimentos irrestritos de braços e pernas.
- Um ajuste lombar padrão oferece conforto na região inferior das costas.



**Painel.** O painel de instrumentos, com indicadores análogos de fácil leitura e luzes de advertência mantém o operador alerta quanto a quaisquer problema em potencial. Todos os instrumentos e dispositivos de leitura são facilmente visíveis, mesmo sob a luz direta do sol. Os controles do ar-condicionado e das entradas de ar são convenientemente localizados no painel para oferecer controle climático para o operador. Os controles de mudança automática e redução automática de marchas são localizados para fácil alcance do operador. Apoios para os pés permitem que o operador se mantenha estável e confortável durante trabalhos em encostas.

**Sistema de Monitoramento Eletrônico (EMS III).** O Electronic Monitoring System EMS III oferece ao operador informações instantâneas sobre as condições da máquina e registra os dados sobre o desempenho para ajudar a diagnosticar problemas. Ele tem uma memória que permite atualizações do sistema, à medida que novas tecnologias e software tornarem-se disponíveis. O sistema é compatível com as ferramentas de serviço ET e CMS Cat.

O EMS inclui os seguintes instrumentos e dispositivos de leitura:

- Mostrador do nível do combustível
- Mostrador da temperatura do óleo hidráulico
- Mostrador da temperatura do arrefecedor do motor
- Mostrador da temperatura do óleo do trem de força
- Indicador da pressão do óleo do motor
- Leitura digital da rotação do motor
- Indicador de marcha engatada
- Horômetro
- Hodômetro



**Sistema de Controles com as Pontas dos Dedos (FTC) Opcional.** Localizado ao lado esquerdo do operador, os controles com as pontas dos dedos permitem a operação com apenas uma das mãos. Eles controlam a direção, o sentido e a velocidade da máquina.

- As alavancas acionadas com as pontas dos dedos permitem que o operador trabalhe com precisão em áreas restritas.
- Os botões controlam uma seleção de 3 velocidades à frente e 3 à ré.

### **Interruptor em Balancim do**

**Acelerador.** Um controle por interruptor em balancim ativa as marchas lentas alta e baixa ao toque do dedo. Um pedal decelerador dá ao operador controle total da rotação do motor quando o interruptor está na posição de marcha lenta alta.



### **Controles da Ferramenta de Trabalho.**

Controles hidráulicos pilotados de baixo esforço fazem com que o D6N seja fácil de operar e proporcionam ao operador um controle certo e preciso da lâmina com menos fadiga. Controles em formato ergonômico para a lâmina e o ríper aumentam o conforto do operador durante longos turnos de trabalho.

# Sistemas de Orientação e Controle da Máquina AccuGrade Laser e GPS

*A avançada tecnologia de Laser e GPS melhora a precisão do operador, aumenta a produção e reduz os custos de operação.*

## **AccuGrade Ready Option (ARO).**

O AccuGrade Ready Option (ARO) oferece uma plataforma instalada na máquina pela própria fábrica para instalação do AccuGrade Laser System ou o AccuGrade GPS. Todas as modificações exigidas para o sistema elétrico, o sistema hidráulico, a lâmina e a cabine são incorporadas no ARO. Suportes de montagem acrescentados à lâmina permitem a fácil instalação das hastes. Suportes de montagem na cabine fixam o mostrador instalado na cabine. Pontos de encaixe dentro da cabine e na frente da máquina facilitam a instalação de componentes eletrônicos.

**Vantagens.** Os processos atuais de terraplenagem e acabamento exigem muito trabalho e dependem de mão-de-obra e instrumentos. A manutenção de um perfil consistente entre hastes é um trabalho desafiador, mesmo para operadores experientes. Os Sistemas de Orientação e Controle da Máquina AccuGrade Laser e GPS reduzem as exigências de mão-de-obra e ajudam os operadores a trabalhar de acordo com o plano de engenharia, cortando e enchendo e ainda reduzindo o custo com o material.

## **Característica de Controle Automático da Lâmina.**

O controle automático dos movimentos de levantamento e/ou inclinação da lâmina oferece precisão constante com maior produtividade, reduzindo as exigências de controle da lâmina por parte do operador. Com base em sinais de correção, uma válvula de controle hidráulico levanta ou abaixa automaticamente a lâmina para manter o perfil correto de elevação.

**Aplicações.** Os sistemas AccuGrade Laser e GPS são projetados para uma ampla gama de aplicações de movimentação de terra em construções que exigem tolerâncias estritas e altos níveis de produtividade. A escolha de usar um sistema Laser ou GPS depende das exigências do canteiro de obras.



**Sistema AccuGrade Laser.** O sistema laser é ideal para o acabamento fino de locais com superfícies de um talude ou de dois taludes, tais como áreas para a construção de indústrias, centros comerciais e residenciais.

## **Componentes do sistema Laser:**

**1) Transmissor do Laser.** Um transmissor do laser, fora da máquina (vendido separadamente) emite um raio fino de luz que gira 360°, criando uma referência de perfil na área de trabalho.

**2) Receptores do Laser.** Receptores digitais do laser, montados em hastes telescópicas acima da borda cortante da lâmina recebem o raio do laser. Durante o ajuste do perfil, com a borda cortante instalada na elevação final, a haste elétrica posiciona automaticamente o receptor do laser 1,5 mm (0,06 pol) desde o centro do raio do laser.

À medida que a lâmina é movimentada acima ou abaixo da elevação do perfil de acabamento durante o processo de movimentação de terra, informações de correção são enviadas ao mostrador instalado na cabine. É preciso um receptor para o controle de dimensões simples (levantamento) e são necessários dois receptores para o controle bidimensional (levantamento e inclinação).

**3) Hastes Elétricas.** Hastes telescópicas montadas na lâmina são ajustáveis eletricamente de dentro da cabine. Elas posicionam os receptores acima da cabine para uma recepção do laser sem qualquer obstrução.

## **4) Mostrador do laser dentro da cabine.**

O mostrador do laser dentro da cabine com indicador de perfil de fácil leitura e mostrador de elevação retroiluminado mostram ao operador todas as informações do sistema AccuGrade. Os ponteiros do mostrador na cabine mostram a posição da lâmina em relação ao perfil e indicam as exigências de corte ou enchimento na área de trabalho. Uma operação com o simples apertar de botões permite que o operador mude facilmente do modo manual, usado em um primeiro nivelamento para o modo automático, usado no acabamento fino.

**Sistema de Controle AccuGrade GPS.** O Sistema de Posicionamento Global (GPS) do AccuGrade é a melhor solução quando o local da construção envolve contornos, em vez de um terreno plano com um ou dois taludes. Um sistema GPS compara a posição da lâmina com um plano tridimensional computadorizado do canteiro de obras e informa ao operador ou ao sistema hidráulico que a lâmina deve ser levantada ou abaixada para atender às exigências do projeto.

#### **Componentes do Sistema GPS:**

**Estação-Base do GPS.** Uma estação-base do GPS, localizada fora da máquina, usa Cinemática em Tempo Real (RTK) para oferecer uma referência altamente duplicável para as máquinas em movimento. Uma estação-base pode dar apoio a um número ilimitado de máquinas em um canteiro de obras específico.

**Receptores do GPS.** Dois receptores do GPS são montados na lâmina. O resistente receptor do GPS combina um receptor de dupla frequência e a antena em uma única instalação portátil. A arquitetura do sistema de base CAN permite que os componentes sejam facilmente removidos e instalados. Eles recebem sinais do posicionamento do GPS e uma correção da estação-base para determinar a localização exata da lâmina. Essa informação é comunicada ao mostrador instalado dentro da cabine.

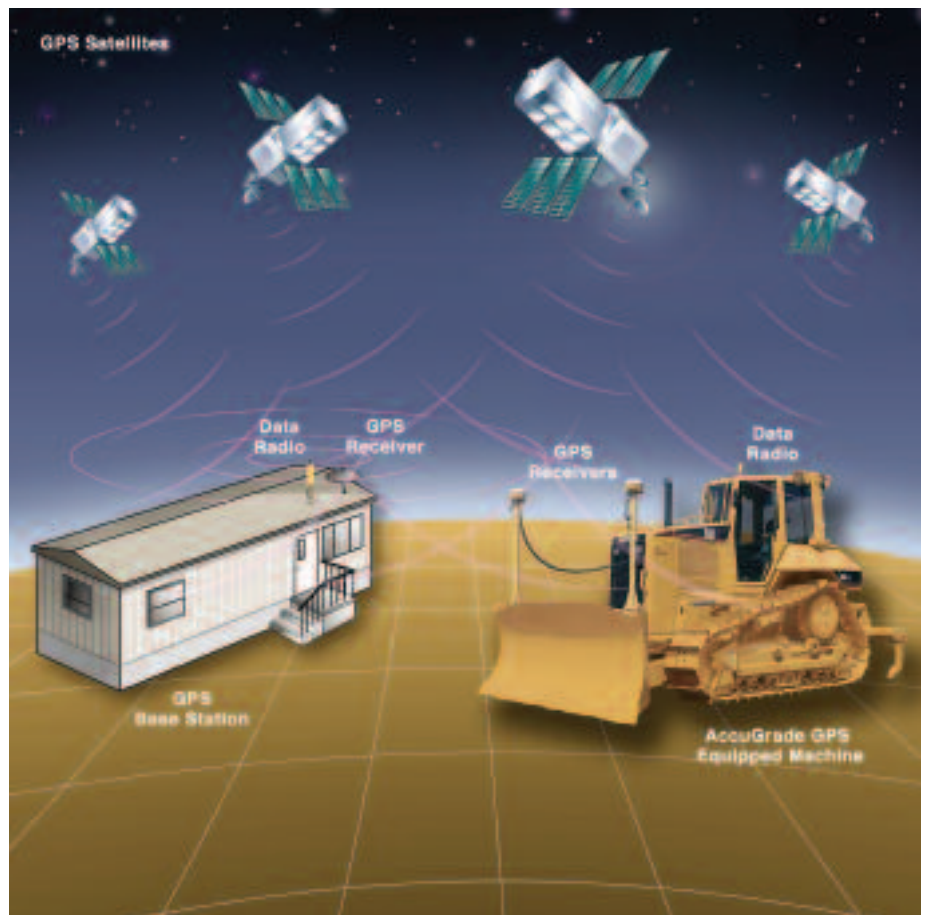

**Mostrador do GPS dentro da cabine.** O mostrador localizado dentro da cabine transmite informações em tempo real da operação ao operador. Projetado para ter uma operação simples, o mostrador de cristal líquido colorido de 140 mm (5,5 pol.), dotado de teclado, que também pode ser lido em dias ensolarados, permite que os operadores recebam e transmitam facilmente os dados do sistema. Os ajustes e as informações podem ser facilmente configurados de acordo com as preferências do operador. O mostrador é projetado para um desempenho confiável em condições extremas de operação, inclusive choques, poeira e umidade.

**Projeto à Prova de Intempéries.** Todos os componentes do AccuGrade são projetados para um desempenho confiável em ambientes hostis.

**Suporte.** Os sistemas AccuGrade Laser e GPS Caterpillar são disponíveis no seu Revendedor Caterpillar local.

## Estrutura

*Projetada e construída para oferecer um suporte sólido nas aplicações mais severas. Desenhada para trabalhar durante a extensão vida útil do D6N.*



**Barra Equalizadora.** A barra equalizadora pivotada dá ao chassi de roletes a capacidade de oscilar para cima e para baixo para uma melhor adaptação aos contornos do piso, resultando no máximo de tração e em ótimo conforto para o operador.

**Chassi e Longarinas.** O chassi e as longarinas do D6N são construídos para absorver altos choques de impacto e grandes forças torsionais. As longarinas são estrategicamente localizadas entre o chassi para proporcionar uma resistência adicional. A Caterpillar usa técnicas de soldagem moderna na montagem do chassi e das longarinas. Isso assegura qualidade e confiabilidade em toda a estrutura.

- Chassi super reforçado resiste a cargas de choque e impacto.
- Análise do elemento finito com auxílio do computador é usada para avaliar e assegurar a durabilidade.
- Testes estruturais em larga escala da integridade das estruturas.
- Soldagem MIG/MAG proporciona profunda penetração e consistência para uma longa vida útil.
- Usinagem de precisão de alto nível para um perfeito alinhamento de furos e superfície.
- O eixo pivô e a barra equalizadora pivotada mantêm o alinhamento do chassi de roletes.



**Proteção Contra Capotamento.** Os suportes da cabine da Série "N" foram reforçados, resultando em níveis mais baixos de vibração e ruído, garantindo mais conforto ao operador.



### Qualidade e Confiabilidade.

- Chapa dupla de aço de 4 mm (0,16 pol.) nos painéis laterais de acesso para serviço e na proteção traseira.
- Cantos arredondados de chapa de metal estampado aumentam a resistência.
- Tanque de combustível montado sobre isolamento de borracha para eliminar vibrações e reduzir fissuras em potencial como resultado de tensão.
- A proteção reforçada do radiador para trabalhos pesados agora é padrão.
- Proteção traseira para trabalhos pesados para o ríper.
- Vedações oferecem proteção contra poeira e umidade para o compartimento traseiro do motor, as aberturas das portas e entre a coluna da estrutura ROPS e o compartimento do motor.

**Estilo.** O formato arredondado da máquina oferece excelente visibilidade, e facilidade de acesso e manutenção.

- Tampas duráveis, de grossas chapas de aço para as portas.
- O pré-purificador fica abaixo do capô para melhor visibilidade.
- O compartimento do motor tem formato cônico quando chega à cabine.
- Grande área envidraçada na cabine.
- Os controles são ergonômicos para uma operação mais fácil e melhor eficiência.

## Material Rodante

Os arranjos de material rodante Caterpillar com roda motriz elevada são projetados para melhor distribuição de peso e desempenho em aplicações desde acabamento até grandes movimentações de terra. Projeto robusto e fabricação estrutural comprovada asseguram excelente durabilidade.

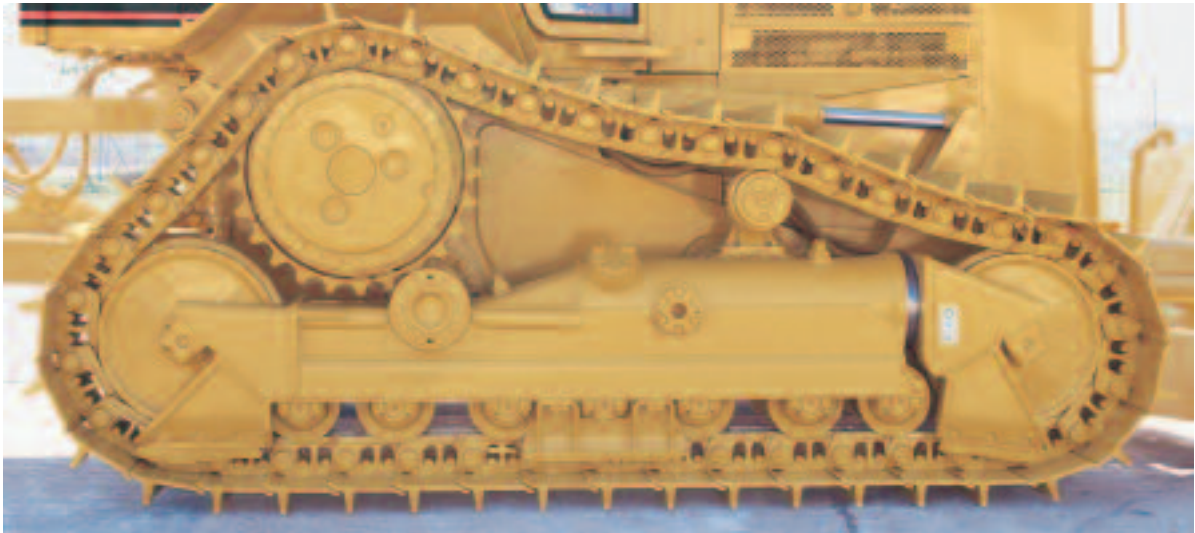

### Comando Final Elevado.

- Os componentes do trem de força estão fora da área de trabalho, isolados de cargas de impacto do solo bem como das ferramentas de trabalho para uma vida útil mais longa.
- A posição elevada mantém os dentes, as buchas e o comando final longe de materiais abrasivos e da umidade.
- A Caterpillar usa comandos finais planetários de redução simples no D6N, resultando em desempenho e durabilidade por muito tempo.

### Acessório Opcional



### Material Rodante SystemOne™.

Exclusivamente para as máquinas Caterpillar, o projeto aumenta a vida útil do sistema e reduz os custos de operação.

**Proteção Completa.** O material rodante Caterpillar é projetado com uma proteção em toda sua extensão sobre a armação dos roletes das esteiras. Isso evita que materiais abrasivos caiam nas partes móveis.

**Armação dos Roletes.** As armações dos roletes são tubulares, para resistir às forças de flexão e torção.

- As armações dos roletes são afixadas ao trator por um eixo de articulação e uma barra estabilizadora.

- Os controles em forma de cartucho da articulação das esteiras controlam o jogo e as características críticas da articulação vedada para maior confiabilidade.
- Buchas rotativas eliminam a necessidade de girá-las e reduzem o dispendioso tempo de máquina parada.
- Flanges e pistas dos elos mais altas melhoram o sistema de guia das esteiras e eliminam danos nas extremidades dos pinos.

**Sistema de Retração.** O sistema de retração é superior porque é protegido dos elementos e mantido em uma cavidade vedada e cheia de óleo, garantindo anos de serviços confiáveis.

### Arranjos do Material Rodante.

#### Arranjo XL (Extra Long)

- Esteira maior à frente proporciona mais tração das esteiras no solo e na frente do trator. Oferece estabilidade ideal, tração superior e excelente controle da lâmina para melhor acabamento.
- Roletes superiores longos para boa flutuação em condições de baixa sustentação do solo.

- Roda-guia com uma banda central impede que os elos escapem.
- Pode ser usado em qualquer aplicação.

**Material Rodante Oscilante.** A barra equalizadora é montada transversalmente por baixo do chassi, permitindo a oscilação das armações dos roletes e das esteiras. A oscilação proporciona uma plataforma estável de trabalho e um rodar suave para o operador.

## Ferramentas de Trabalho

*As Ferramentas de Trabalho e as Ferramentas de Penetração no Solo (F.P.S.) Cat são projetadas para oferecer resistência e flexibilidade para adequar a máquina ao trabalho, potencializando o desempenho.*



**Lâminas Caterpillar.** Com projeto superior de armação e estrutura com quatro células, as lâminas Cat podem ser usadas até mesmo nas piores condições de trabalho. Nossas lâminas de grande força de tração resistem a torções e deflexões em aplicações severas.

- Bordas cortantes de aço CAT DH-2™ de grande força de tração resistem a torções.
- Cantos de lâmina de aço DH-3™ aumentam a vida útil.

**Lâmina de Angulação e Inclinação Hidráulica Variável (VPAT).** A lâmina VPAT permite o ajuste hidráulico do levantamento, da inclinação e do ângulo desde o compartimento do operador.

- Tombamento da lâmina ajustável manualmente para um desempenho ideal.
- Os cantos superiores da lâmina são cortados para que o operador tenha uma melhor visão da área. (Somente no arranjo XL).

- A estrutura C é solidamente afixada no chassi para um ótimo controle da lâmina e elimina o movimento da lâmpada devido a oscilações das esteiras ou a forças laterais.
- A fixação da estrutura C ao trator é vedada e lubrificada com tubulações remotas para maior vida útil e operação silenciosa.
- Foram acrescentados grandes mancais na Estrutura C para melhorar a durabilidade.
- Pontos de lubrificação são localizados em todas as articulações para redução do desgaste.

### Posições da Lâmina VPAT.

- 54° – cargas máximas de lâmina e melhor acabamento
- 57.5° – boas cargas de lâmina e movimentação de materiais em geral
- 60-62° – máxima penetração da lâmina e reduzida retenção de material na lâmina.



**Arranjo de Lâmina Semi-Universal (somente no arranjo XL).** Construída para aplicações difíceis onde a penetração e a carga lateral da lâmina são importantes. O projeto das lâminas SU é excelente para a penetração em terra e para o transporte de materiais. As asas curtas são projetadas para uma superior retenção da carga.



**Ríper Multidente.** O ríper multidente com desenho em paralelogramo permite a utilização de um, dois ou três dentes, dependendo das condições de trabalho.

- Disponibilidade de dentes curvos ou retos.
- Excelente durabilidade do chassi em severas aplicações na barra de tração.

**Barra de Tração.** O D6N pode ser equipado com uma barra de tração para puxar ferramentas de trabalho tais como:

- Discos
- Compactadores
- Rodas de Cisalhamento
- Recuperação de outros equipamentos



#### **Guincho.**

- Uma única alavanca tipo joystick controla eletronicamente o freio e a embreagem para melhor eficiência do operador.
- O engate das embreagens ao eixo de tomada de força (PTO) reduz as perdas de potência, aumentando a eficiência e a economia de combustível.
- O engate da embreagem e a liberação do freio são automaticamente sincronizados para uma operação suave.
- Os componentes do guincho podem receber manutenção com o guincho montado no trator.

Para mais detalhes, consulte seu Revendedor Caterpillar.

**Telas Florestais.** Em aplicações florestais e em desbravamento de áreas onde galhos e detritos podem danificar uma máquina, telas opcionais de proteção são disponíveis para a Série N. As telas ajudam a proteger componentes críticos no trator, tais como a tubulação hidráulica, escapamento, janelas da cabine e faróis.

**Contrapeso traseiro.** Contrapesos traseiros são disponíveis e podem ser usados para ajudar na distribuição de peso da máquina em aplicações severas como o deslocamento a ré em encostas ou no trabalho de lâmina em ângulos pronunciados.

## Manutenção

*O projeto modular dos tratores Caterpillar com Roda Motriz Elevada está uma geração à frente em facilidade de manutenção.*

**Projetada para facilidade de manutenção.** Menos tempo de manutenção representa maior quantidade de horas disponíveis para o trabalho. Os componentes principais são de projeto modular e podem ser removidos sem necessidade de remoção de outros componentes da máquina.

**Tomada para Diagnóstico.** Uma tomada para diagnóstico permite que o revendedor Caterpillar solucione rapidamente eventuais problemas com o D6N ou tenha acesso aos dados armazenados com o uso do Técnico Eletrônico (Cat ET).

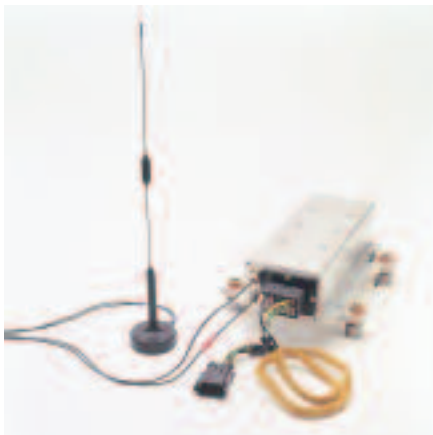

**Product Link.** Esta opção permite que o cliente ou o revendedor obtenha diagnósticos e a localização da máquina a partir de seus escritórios. Product Link oferece atualizações sobre as horas de serviço, as condições e a localização da máquina, bem como um mapeamento/planejamento integrado.



### Sistema de Monitoramento Eletrônico.

O D6N apresenta um sistema de monitoramento eletrônico que é facilmente atualizado com a substituição do software, sem a necessidade de trocar o módulo, reduzindo o custo com peças. Com as mudanças de tecnologias e com a disponibilidade de novos sistemas eletrônicos e software, o sistema de monitoramento permite que a máquina seja facilmente atualizada.

**Drenos Ecológicos.** Possibilitam uma forma segura de drenar os fluidos. Estão incluídos no radiador, no tanque hidráulico e nos principais componentes do trem de força.

**Sistema de Arrefecimento Modular.** Os módulos individuais da colmeia podem receber manutenção facilmente sem a remoção dos principais componentes.



**Fácil Manutenção do Motor.** Muitas peças podem ser refeitas e são disponíveis como componentes remanufaturados.

- O bloco de metal pode ser remanufaturado duas vezes e receber luvas dosadoras tipo seco.
- As bielas podem ser removidas através da parte superior do cilindro.
- Seguidores do eixo comando e bielas podem ser substituídos sem a remoção do eixo comando.
- Os intervalos de troca do filtro externo de óleo do motor passaram para 500 horas.

### Facilidade de Acesso.

- Portas do capô do motor, dotadas de dobradiças, para aumentar o acesso para serviço.
- Filtros de montagem remota localizados dentro de fácil acesso para serviço de manutenção preventiva.
- Monitor da condição do filtro pré-purificador do ar localizado na cabine para melhor visibilidade.
- Tanque de combustível redesenhado para facilitar a limpeza interna.
- Dispositivo para enchimento rápido do tanque de combustível (acessório).
- Painéis maiores das portas de serviço.
- Aberturas para testes e diagnósticos para solução rápida de problemas.

## Suporte Total ao Cliente

*Seu Revendedor Cat oferece uma ampla gama de serviços que podem ser estabelecidos com um Contrato de Suporte ao Cliente. O revendedor pode personalizar um plano para você, desde serviço de manutenção preventiva até a manutenção total da máquina, permitindo que você potencialize seu retorno sobre o investimento.*

**Suporte ao Produto.** Seu Revendedor Cat oferece a você uma ampla variedade de serviços que podem ser estabelecidos com um Contrato de Suporte ao Cliente (CSA), quando você adquire seu equipamento. O revendedor vai ajudá-lo a escolher um plano que pode cobrir tudo, desde a seleção da máquina e dos acessórios até as substituições. Isso vai ajudá-lo a obter o melhor retorno para seu investimento.

### **Componentes Remanufaturados.**

Economize dinheiro com peças remanufaturadas. Você recebe a mesma garantia e confiabilidade de produtos novos, com uma economia de 40 a 70% no custo.

**Capacidade de Manutenção.** Em uma bem equipada oficina do revendedor ou mesmo no campo, você será atendido por técnicos treinados em ferramentas e tecnologias de última geração.

**Seleção.** Faça uma comparação detalhada das máquinas que você está considerando antes da compra. Qual a vida dos componentes? Qual é o custo da manutenção preventiva? Qual é o verdadeiro custo da hora parada? Seu Revendedor Caterpillar pode ajudá-lo a obter respostas precisas a estas questões.

**Compra.** Considere as condições de financiamento disponíveis assim como o custo diário de operação. Deve-se também avaliar os serviços de manutenção que podem ser incluídos no custo da máquina para adquirir-se um equipamento de baixo custo de produção e operação ao longo do tempo.

**Operação.** Técnicas mais avançadas de operação podem ajudar a aumentar o seu lucro. Seu Revendedor Caterpillar tem fitas de vídeo de treinamento, literaturas e outras idéias para auxiliar você a aumentar sua produtividade.



**Reposição.** Reparo, remanufatura ou reposição? O Revendedor Cat pode ajudá-lo a avaliar o custo envolvido para que você faça a melhor escolha.

**Manutenção.** É cada vez maior o nível de exigência dos compradores em relação à manutenção efetiva, antes da compra do equipamento. Escolha uma opção de serviços de manutenção do seu revendedor no momento da compra da máquina. A opção de programas de manutenção cobre o custo dos serviços futuros. Programas de diagnóstico, como o Sistema de Análise de Óleo (S.O.S.) e Análises Técnicas, ajudam você a evitar manutenções não programadas.

## Motor

Modelo do motor	Cat 3126B DITAAC	
Potência Líquida – Caterpillar	108 kW	145 hp
Potência Líquida – ISO 9249	108 kW	145 hp
Potência Líquida – SAE J1349	107 kW	143 hp
Potência Líquida – EU 80/1269	108 kW	145 hp
Diâmetro	110 mm	4.33 pol
Curso	127 mm	5 in
Cilindrada	7.2 L	439 pol <sup>3</sup>

- Condições de Potência a 2200 rpm
- A potência líquida é a potência disponível no volante quando o motor está equipado com ventilador, purificador de ar, abafador e alternador.
- O motor não perderá a potência em até 4.600 m (15.100 pés) de altitude. Além dessa altitude, ocorre a redução automática da potência.

## Transmissão

1 à frente	3.3 kph	2.1 mph
2 à frente	5.9 kph	3.6 mph
3 à frente	10.1 kph	6.3 mph
1 à ré	4 kph	2.5 mph
2 à ré	7 kph	4.3 mph
3 à ré	12 kph	7.4 mph
1 à frente – força na barra de tração	316 kN	71,000 lb
2 à frente – força na barra de tração	172 kN	38,800 lb
3 à frente – força na barra de tração	96 kN	21,500 lb

## Capacidades de Reabastecimento

Tanque de Combustível	299 L	79 gal
Sistema de Arrefecimento	40.7 L	10.75 gal
Comandos Finais (cada)	7 L	1.8 gal
Tanque Hidráulico	29.5 L	7.8 gal

## Pesos

Peso de Operação Power Shift FTC – XL	15 586 kg	34,361 lb
Peso de Operação Power Shift FTC – LGP	17 383 kg	38,322 lb
Peso de Operação XL – DS	15 885 kg	35,020 lb
Peso de Embarque FTC – XL	15 287 kg	33,703 lb
Peso de Embarque XL – DS	15 586 kg	34,362 lb

- O Peso de Operação inclui EROPS, ar-condicionado, faróis, lâmina VPAT, transmissão, barra de tração, capô do motor, sistema hidráulico para 3 válvulas, 100% de combustível e assento C500 Comfort e operador.
- O peso de embarque inclui EROPS, ar-condicionado, faróis, lâmina VPAT, transmissão, barra de tração, capô do motor, sistema hidráulico para 3 válvulas, 5% de combustível e assento C500 Comfort.

## Material Rodante

Largura da Sapata – XL	610 mm	24 pol
Sapatas/Lateral – XL	40	
Bitola – XL	1890 mm	74 pol
Comprimento da Esteira no Solo – XL	2550 mm	100 pol
Área de Contato com o Solo – XL	3.11 m <sup>2</sup>	4822 pol <sup>2</sup>
Pressão no Solo – XL FTC	49.9 kPa	7.24 psi
Pressão no Solo – XL DS	50.8 kPa	7.37 psi
Lado dos Roletes da Esteira – XL	7	

## Lâminas

Tipo da Lâmina	VPAT, SU	
Capacidade da Lâmina XL SU	4.28 m <sup>3</sup>	5.6 jd <sup>3</sup>
Largura da Lâmina XL SU	3190 mm	10.46 pés
Capacidade da Lâmina XL VPAT	3.18 m <sup>3</sup>	4.16 jd <sup>3</sup>
Largura da Lâmina XL VPAT	3272 mm	10.73 pés

## Ríper

Tipo	Fixo em Paralelogramo	
Número de Posições	3	
Largura Geral da Armação	2202 mm	86.7 pol
Seção Cruzada da Armação	216x254 mm	8.5x10.0 pol
Penetração Máxima – XL	473.5 mm	18.6 pol
Cada Dente Adicional	78 kg	172 lb

## Guincho

Modelo do Guincho	PA55	
Peso*	1276.5 kg	2814 lb
Capacidade de Óleo	74 L	19.55 gal
Comprimento do Guincho e da Armação	1145 mm	45.1 pol
Largura da Caixa do Guincho	975 mm	38.4 pol
Diâmetro do Tambor	254 mm	10 pol
Largura do Tambor	315 mm	12.4 pol
Diâmetro da Flange	504 mm	19.8 pol
Tamanho Recomendado do Cabo	19 mm	0.75 pol
Tamanho do Cabo Opcional	22 mm	0.87 pol
Capacidade do Tambor – Cabo Recomendado	122 m	400 pés
Capacidade do Tambor – Cabo Opcional	88 m	289 pés
Tamanhos Cabo/Virola – Diâmetro Externo	54 mm	2.13 pol
Tamanhos Cabo/Virola – Comprimento	65 mm	2.56 pol

\* O peso inclui bomba, controles do operador, óleo, suportes de montagem e espaçadores.

## Padrão

- A estrutura ROPS oferecida pela Caterpillar para a máquina atende aos critérios SAE J397 de outubro de 1995, SAR J1040 de maio de 1994, ISO 3164 de 1995 e ISO 3471 de 1994.
- A estrutura FOPS atende aos critérios SAE J231 de janeiro de 1981 e ISO 3449 de 1992 Nível II.
- A exposição do operador ao ruído Leq (nível de pressão de ruído equivalente) medido de acordo com os procedimentos do ciclo de trabalho especificados nas normas ANSI/SAE J1166 de outubro de 1998 e ISO 6396 é 79 dB(A) para a cabine oferecida pela Caterpillar, quando adequadamente instalada e mantida e testada com portas e janelas fechadas.
- O nível de pressão sonora externa para a máquina padrão, medido a uma distância de 15 metros, de acordo com os procedimentos de teste especificados na norma SAE J88 de junho de 1988, em operação e movendo-se em uma marcha média, é 82 dB(A) e 109 dB(S) pelo padrão ISO 6395.
- Protetores auriculares podem ser necessários quando a máquina estiver operando com um compartimento do operador aberto (quando não receber manutenção adequada ou com portas/janelas abertas) por longos períodos ou em ambientes ruidosos.
- Os freios atendem aos padrões SAE J/ISO 10265 de março de 1999.

## Dimensões (aproximadas)

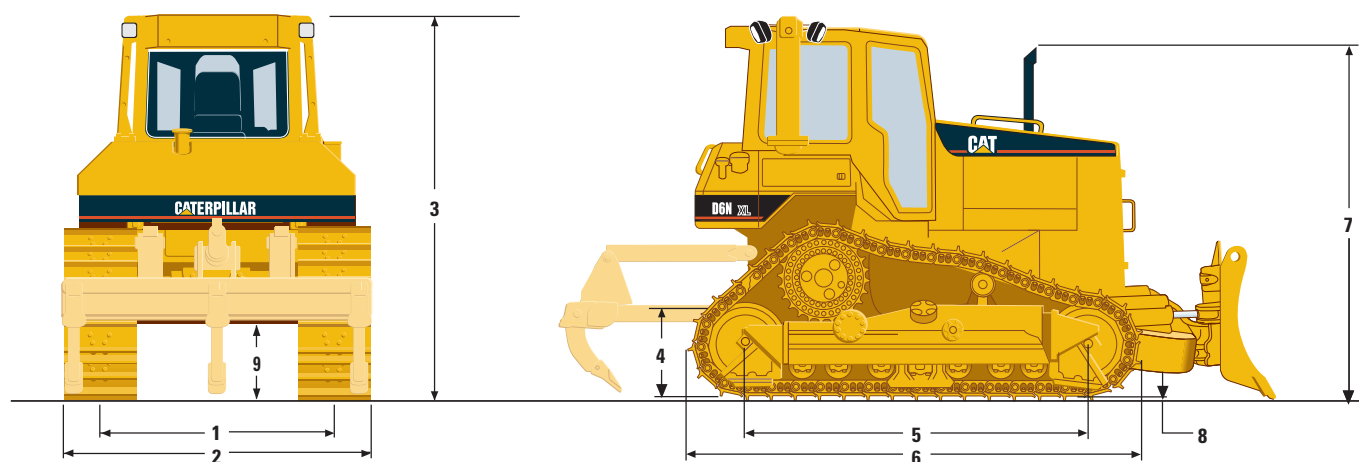

### Dimensões do Trator

	XL	
<b>1</b> Bitola	1890 mm	74 pol
<b>2</b> Largura do Trator		
Com os seguintes acessórios		
Sapata padrão sem lâmina	2492 mm	98 pol
Sapata de 840 mm (33 pol) sem lâmina	—	—
Sapata padrão com lâmina VPAT em ângulo de 25°	2960 mm	117 pol
<b>3</b> Altura da máquina desde a ponta da garra		
Com os seguintes equipamentos		
Toldo ROPS	3022 mm	119 pol
Cabine ROPS	3083 mm	121 pol
<b>4</b> Altura da barra de tração (centro do garfo)		
Desde a superfície da sapata	595 mm	23.4 pol
<b>5</b> Comprimento da esteira no solo	2550 mm	100 pol
<b>6</b> Comprimento do trator básico (com barra de tração)	3740 mm	147 pol
Com os seguintes acessórios, acrescentados ao comprimento do trator básico:		
Ríper	1026 mm	41 pol
Guincho PA55	381 mm	15 pol
Lâmina VPAT – reta	1057 mm	42 pol
Lâmina VPAT – com ângulo de 25°	1787 mm	70 pol
Lâmina SU	1176 mm	46 pol
<b>7</b> Altura até o cano de escape, desde a ponta da garra	2886 mm	114 pol
<b>8</b> Altura da garra	57 mm	2.2 pol
<b>9</b> Altura livre do solo desde a face da garra da sapata (segundo a norma SAE J1234)	424 mm	16.7 pol

## Especificações da Lâmina

		Lâmina (XL) 6 VPAT	Lâmina (XL) 6SU
Capacidade da lâmina (SAE J1265)	m <sup>3</sup>	3.18	4.28
	jd <sup>3</sup>	4.16	5.6
Largura da lâmina (sobre os cantos)	mm	3272	3190
	pol	129	125.6
Altura da lâmina	mm	1195	1244
	pol	47	49
Profundidade de penetração	mm	538	520
	pol	21.1	20.5
Altura livre do solo	mm	822	983
	pol	33	38.7
Inclinação máxima	mm	497	665
	pol	20	26.2
Peso (sem controles hidráulicos)	kg	2372	2427
	lb	5229	5351

## Especificações do Ríper

		XL
Largura dos encaixes	mm	2202
	pol	86.7
Seção cruzada	mm	216 2 254
	pol	8.5 2 10
Altura livre do solo sob o encaixe (levantado)	mm	1090
	pol	42.9
Sob a ponta totalmente levantada	mm	391.7
	pol	15.4
Número de dentes	pol	3
Penetração máxima	mm	473.5
	pol	18.6
Força máxima de desagregação	kg	126 000
	lb	28,350
Força máxima de penetração (power shift equipado com lâmina VPAT)	kg	60 230
	lb	13,550
<b>Peso:</b>		
Com três dentes	kg	1406
	lb	3100
Cada dente	kg	78
	lb	172

## Equipamento Padrão

*O equipamento padrão pode variar. Consulte seu Revendedor Caterpillar.*

### SISTEMA ELÉTRICO

- Conversor de 10 amp/12 volt
- Alternador de 70 amp
- Alarme de marcha à ré
- Conector de diagnósticos
- Buzina
- Horômetro
- Faróis dianteiros integrados
- Hodômetro

### AMBIENTE DO OPERADOR

- Gancho para casaco
- Porta-copo
- Sistema de Monitoramento Eletrônico (EMS III)
- Limitador eletrônico de velocidade de deslocamento e marcha
- Indicador de serviço do purificador de ar do motor na cabine
- Indicador de rpm do motor/marcha engatada
- Apoio para os pés para trabalho em encostas
- Quatro instrumentos agrupados
- Controle FTC para direção por embreagem e freio ou barra tipo cana do leme Cat para direção diferencial
- Controle do piloto automático
- Espelho retrovisor
- Pontos de eletricidade, dois, 12 volts
- Sistema de monitoramento do nível do arrefecedor, antes da partida
- Preparação para instalação de Product Link
- Preparação para instalação de rádio, 12 volts
- Cabine ROPS/FOPS
- Cinto de segurança, retrátil, 76 mm (3 pol)
- Compartimentos de armazenagem e literatura
- Função de seleção de pontos de mudança de marchas no painel

### TREM DE FORÇA

- Motor diesel 3126B HEUI Caterpillar com partida de 24 volts
- Pós-arrefecedor ar-ar (ATAAC)
- Ejetor automático de poeira com filtro de ar e pré-purificador sob o capô
- Controle automático de transmissão com opções mudança automática e redução automática de marchas
- Mudanças controladas pelo acelerador
- Arrefecedor de vida estendida
- Abertura para amostragem do arrefecedor
- Função de deceleração
- Ventilador, soprador
- Separador combustível/água
- Pacote de arrefecimento de alumínio de alta eficiência
- Mudanças de marchas para compensar a carga
- Pontos selecionáveis para mudança de marchas
- Correia poly-vee única com tensionador automático
- Sistema de direção: embreagem e freio com FTC ou sistema de Direção Diferencial
- Transmissão planetária com três velocidades com conversor de torque

### MATERIAL RODANTE

- Esteiras com ajustador hidráulico
- Roletes superiores da esteira
- Proteções para o guia das esteira
- Esteiras vedadas e lubrificadas para trabalho pesado
- Roda-guia com lubrificação permanente
- Roletes da esteira com lubrificação permanente
- Perfil da roda-guia com bitola mais larga e com flange mais alta

### OUTROS EQUIPAMENTOS PADRÃO

- Capacidade de operação em altitudes de até 4.600 metros sem perda de potência
- Tomadas de pressão de controle remoto centralizadas para fácil acesso e diagnósticos
- Protetor do cárter
- Drenos ecológicos
- Intervalos de serviço estendidos para 500 horas
- Dispositivo para reboque, dianteiro
- Portas do capô do motor com dobradiças
- Grade do radiador com dobradiças
- Filtro de óleo do implemento
- Compartimentos fechados com chave
- Sistema hidráulico com sensor de carga
- Barra de tração rígida
- Tomadas para S•O•S<sup>SM</sup> para fluidos do motor, da transmissão e dos implementos
- Sistema hidráulico de três válvulas para lâmina VPAT
- Tomadas de pressão da transmissão

## Equipamento Opcional (com variação aproximada no peso de operação)

*O equipamento opcional pode variar. Para aplicações específicas do trator, proteções adicionais podem ser necessárias. Consulte seu Revendedor Caterpillar.*

	kg	lb
Ar-condicionado	51.4	113.3
Alternador sem escova	0.34	0.7
ARO (Laser/GPS)	65	0.7
Bulldozers – Veja tabela de pesos nas especificações de bulldozers		
Toldo	-230	-507
Aquecedor, montado no painel para OROPS	18.5	40.8
Ventilador reversível	3.7	8.2
Grupo do ventilador sob demanda	3	6.6
Tanque de combustível de reabastecimento rápido	7	15.4
Sistema de luzes, 4 faróis	18.2	40.1
Farol giratório	3.3	7.3
Supressão de ruído (para a cabine)	18	39.7
Product Link	4	8.8
Machine Security System (MSS)	2.5	5.5
<b>Protetores:</b>		
Cárter, serviço pesado	80	176.4
Tanque de combustível (para cabine ou toldo)	72	158.7
Proteção traseira, serviço pesado	5	11.0
Esteira de guia XL/MS	167	368.2
Proteção da esteira de guia XL/HD	250	551.1
Radiador, serviço pesado, grade com dobradiças	30	66.1
Grade protetora contra erosão	18	39.7
<b>Telas e proteções:</b>		
Tela traseira para cabine EROPS	81	178.6
Tela traseira para toldo OROPS	53	116.8
Visor de proteção contra o sol	5	11.0
Tela EROPS	133.1	293.4
Tela OROPS	143.2	315.7
<b>Sistema Hidráulico e Ríper:</b>		
Três válvulas para lâmina SU (XL) e ríper (a própria válvula)	0	0
Quatro válvulas para bulldozer e ríper (a própria válvula)	15	33.0
Ríper em paralelogramo (com três dentes retos)	1406	3099.6
Cada dente curvo opcional, substituindo um dente reto	9	19.8

ES: sapatas para Serviço Extremo, MS sapatas para Serviço Moderado

HD: elo de esteira para Serviço Pesado

	kg	lb
<b>Assento:</b>		
Série C500 Comfort com suspensão pneumática, em tecido (somente para a cabine)	52.4	115.5
Série C500 Comfort com suspensão mecânica, em tecido	53.6	118.2
Série C500 Comfort, com suspensão mecânica, em vinil	53.6	118.2
Com encosto baixo, em vinil	48.7	107.4
<b>Partida auxiliar:</b>		
Bomba elétrica de combustível, escorva	0	0
Aquecedor do arrefecedor do motor (instalado pelo revendedor)	1	2.2
Baterias para serviço pesado	45	99.2
<b>Par de esteiras vedadas e lubrificadas para serviço pesado:</b>		
<b>Arranjo XL 48 seções:</b>		
560 mm (22 pol) MS/HD	-180	-396.8
560 mm (22 pol) ES/HD	60	132.3
610 mm (24 pol) ES/HD	160	352.7
<b>Material Rodante SystemOne</b>		
XL	153	337.3
<b>Par de esteiras, SystemOne:</b>		
<b>Arranjo XL, 40 seções:</b>		
560 mm (22 pol) ES/HD	60	132.3
610 mm (24 pol) MS	-80	-176.4
610 mm (24 pol) ES	160	352.7
<b>Guincho e roldanas de guia:</b>		
Guincho (padrão ou baixa velocidade)	1276.5	2814.2
Roldana de guia, 3 roletes	290	639.3
Roldana de guia, 4 roletes	320	705.5

# Trator de Esteiras D6N

Para informações mais completas sobre produtos Caterpillar, serviços dos revendedores e soluções para sua área de atividade, visite-nos no site [www.cat.com](http://www.cat.com)

© 2005 Caterpillar  
Todos os Direitos Reservados  
Impresso no Brasil.

Materiais e especificações estão sujeitos a modificações sem prévio aviso.  
As máquinas que aparecem nas fotos podem incluir equipamentos opcionais.  
Consulte seu Revendedor Caterpillar®.

ZPHQ5498-03 (03-05)

Substitui ZPHQ5498-02 (8-04)

**CATERPILLAR®**