



► Mercedes-Benz 1720 A. Robustez, baixo consumo de combustível, óleo lubrificante e reduzido custo de mão-de-obra proporcionados pelo motor OM-366 LA, com 211 cv de potência e 67 mkgf de torque. Tração total 4x4, caixa de mudanças e embreagem reforçadas, atendendo às exigências das aplicações para serviços em agricultura, madeira, cana, construção civil e operações especiais, como para o Exército.

► Respostas precisas e menores espaços de frenagem conferidos pelo sistema de freios pneumático com pressão de trabalho aumentada para 10 bar. Chassi concebido para facilitar a instalação de equipamentos e produzido com material de grande resistência à torção e à flexão.

► Sua cabina avançada facilita as operações e a manutenção, garantindo maior visibilidade, segurança e conforto para o motorista. Os itens de verificação diária são concentrados na parte dianteira do veículo, facilitando o acesso e o manuseio sem grandes esforços ou perda de tempo.

► Mercedes-Benz 1720 A: no chão, não tem limites.

Dimensões (mm)

Chassi com cabina, sem carroçaria.

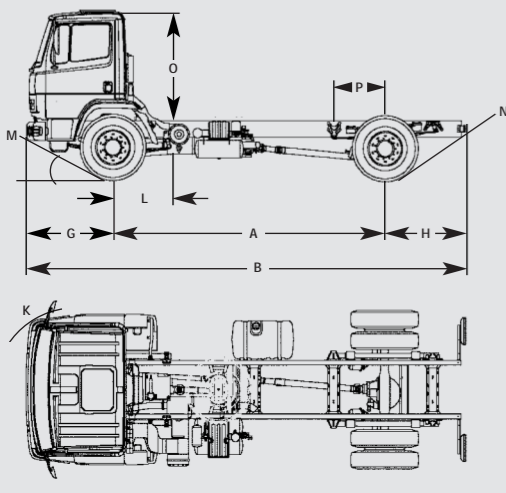

A - Distância entre eixos	4.200
B - Comprimento total	6.773
C - Largura	2.320
D - Altura: carregado	2.734
descarregado	2.784
E - Bitola - eixo dianteiro	1.960
F - Bitola - eixo traseiro	1.842
G - Balanço dianteiro	1.332
H - Balanço traseiro	1.180
I - Vão livre dianteiro	306
J - Vão livre traseiro	272
K - Círculo de viragem do veículo, mØ	16,3
L - Distância eixo dianteiro/ início do equipamento	590
M - Ângulo de entrada: (carregado)	29°
N - Ângulo de saída: (carregado)	38°
O - Altura teto da cabina/chassi	1.706
P - Centro de gravidade para aplicação de carga e carroçaria	
Para PBT 16.000 kg:	1.020±50
Para PBT 16.500 kg:	975±50

Principais Serviços – Ligue 0800 90 90 90

► DaimlerChrysler Serviços Financeiros (Leasing/Finame/CDC - Crédito Direto ao Consumidor): as melhores condições para compra do seu veículo.

► Garantia: 1 ano sem limite de quilometragem para o veículo.

► Peças Genuínas Mercedes-Benz: maior confiabilidade e durabilidade do seu veículo, mantendo os padrões de qualidade das peças com garantia de 1 ano, sem limite de quilometragem.

► Consultoria de Transportes: reduz custos de manutenção,

aumentando a disponibilidade da frota, através da Manutenção Preventiva Programada. Consulte o Concessionário Mercedes-Benz mais próximo para outras informações.

► Atendimento a Clientes: técnicos à disposição 24 horas por dia para atender consultas sobre produtos Mercedes-Benz e serviços prestados pela Rede de Concessionários.

► Consórcio Nacional Mercedes-Benz.

► Internet, acesse: www.mercedes-benz.com.br.

Alguns itens citados ou mostrados neste folheto são opcionais e podem não estar imediatamente disponíveis para atendimento. Procure um Concessionário Mercedes-Benz e conheça as múltiplas configurações oferecidas pela mais completa linha de veículos comerciais do País. No interesse do desenvolvimento tecnológico, a DaimlerChrysler do Brasil reserva-se o

direito de alterar as especificações e os desenhos dos produtos sem prévio aviso. A qualidade do meio ambiente é respeitada pela tecnologia dos produtos Mercedes-Benz. **Mercedes-Benz, uma marca registrada do Grupo DaimlerChrysler.**



1720 A

Caminhão Semipesado



